

翻修马达

多年以来，台湾在电子和机械领域上一直拥有最前瞻的技术；且成果一直备受肯定及信赖。台湾栢坚更将此优越技术运用在冷冻柜的蒸发器马达翻修上。



蒸发器马达大多数是因种种不同因素造成线圈烧毁而导致故障，一旦故障，此颗马达即无法继续使用，必须要更换新马达或使用翻修马达以替换。

使用翻修马达虽然能节省马达的购买成本，但如该翻修马达未被正确且确实的修护，其使用时间将不会太久，该翻修马达可能很快便会再次故障且需再被维修。因此使用一颗未经正确及确实维修的翻修马达实在不是一个好的成本节约之道。



在高雄，台湾栢坚的翻修马达技术已达到一定水平，翻修后的马达与全新的马达性能上无太大的差异。但翻修马达的费用却仅是新马达的一半。这无疑是在马达成本上的一项利多。

我们亚洲的客户因信赖台湾栢坚优秀的马达维修技术，由亚洲各地区将损毁的马达整批寄送至台湾栢坚翻新，且认为就算加入所花费的运费成本仍觉得是物超所值、价廉物美。

欢迎欢迎！

很多感谢您的阅读栢坚第六期的电子通讯，近期的焦点是在我们的集装箱营业部、零配件销售部及设计新颖的特制货柜。

每期的栢坚电子通讯都会为您送上我们不同的商业动向。

今期我们的零配件销售部会讲解如何选择优良质量的集装箱地板。我们也很高兴在这里附上我们最新的零配件目录。

我们再次衷心感谢您，我们尊贵的客户及商业伙伴，一直对栢坚的支持。

总裁
白瑞南敬启

在此刊内

	页
▪ 翻修马达	1-2
▪ 设计新颖 — 特制厕所货柜	2
▪ HSSE 知识有奖问答游戏	3
▪ 栢坚如何判定集装箱地板的质量	4-5
▪ 特别加附 — 最新的零配件目录	6-33

以下是台湾栢坚对马达重建的标准流程:

1. 将烧坏的线圈拿掉
2. 放入新绝缘纸
3. 绕高速, 低速线圈
4. 焊接高速, 低速线圈
5. 整理、绑线、绝缘
6. 转子整理换轴承
7. 定子跟转子组合
8. 测绝缘, 送电运转
9. 外壳磨平、喷漆



在当下的全球经济不景气的环境中, 透过高质量的马达翻修服务来维护冷冻柜的使用寿命对公司来说是一项非常重要的成本控制议题。台湾栢坚不仅有能力承接大量的马达维护, 并能安排马达批量出货以为客户节省运输费用。请与我们台湾栢坚的采购部门联系以便提供您蒸发器马达的翻修报价。

如欲查询, 请致电栢坚台湾货柜维修股份有限公司吕玲玉小姐, 电话: +886 7821 7722 内线 ext 330。

设计新颖 — 特制厕所货柜

为你的员工、顾客、访客、军人、商业伙伴甚至学生添置一个舒适的移动式卫生间(货柜)!! 它适用于不同的场合包括建筑地盘、工作的地方、展览场地、露天表演、学校、医务中心……还适用于更多盛大的活动!!

易于携带 简便

利用标准20尺或40尺标准货柜改装成厕所, 并配备所有厕所设施。这种产品处理灵活, 可作为临时用途而且方便搬运。

厕所货柜可于一个月内生产, 并运送到远东多个普遍的地点。我们亦可作全球运送, 但较偏远的地方则需要长一点的运送时间。

我们还会替厕所货柜重新涂上油漆翻新, 延长它的寿命及保持美观。多款颜色可供选择以满足客人的要求。



高质素 具特色

所有的厕所货柜都配备高质素且特别的厕所设施:

- A. 墙及天花均装上防水塑料纤维板, 以便清洁
- B. 电线装置及喉管已预安装, 既安全, 处理程序简易
- C. 通风系统及窗户都已装上, 提高柜内空气流通的情况
- D. 配上高质素及卫生的洗手盆和坐厕
- E. 地面全用混凝土覆盖, 再铺上彩色瓷砖



灵活 具弹性

不同款式的建筑物料任君选择, 满足阁下的期望及要求。

价格合理

栢坚一直志于提供合理的价钱, 优质的服务, 并赢尽口碑。

如有任何查询, 请致电:

联络人 : 吴君儿小姐

电话 : +852 3765 7783

电邮 : gcabrgcet@brigantinegroup.com



HSSE 知识有奖问答游戏

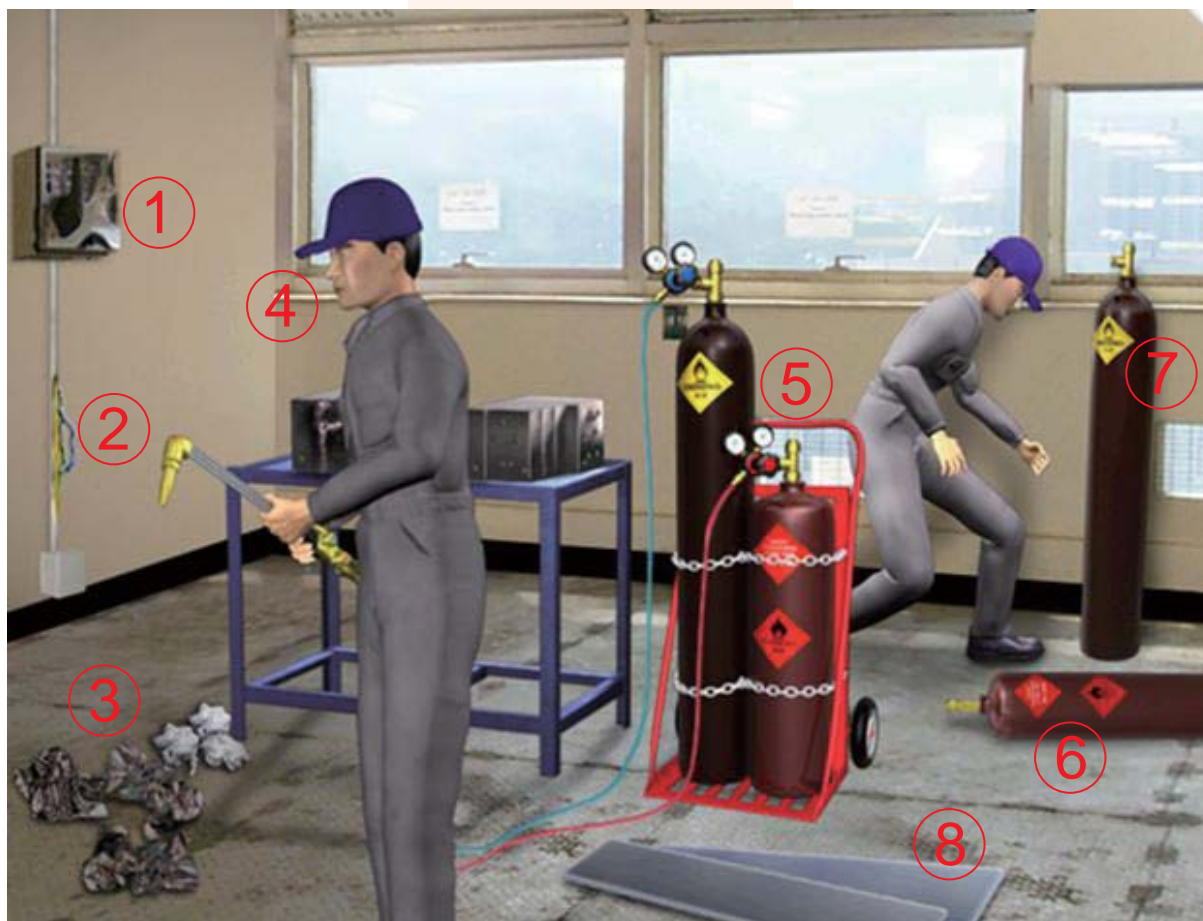

请仔细观看上图，对以下10道题目说法对错做出判断：「✓」= 正确，「✗」= 错误

- ① 与 ② 处都有人体触电的危险
- ① 与 ② 处存在的用电问题，焊工都可以进行维修
- 焊接产生的火花可能引燃 ③ 处地面上的废布
- ④ 处人员在气焊时，只需带防护口罩，不用带防护眼镜
- 图中动火作业区域缺少灭火器
- ⑤ 处乙炔气瓶在使用时可以不装回火阀
- ⑥ 乙炔气瓶可以横放在地面上使用
- 气瓶可以在地面滚动进行运送
- ⑦ 处的气瓶摆放方式正确
- ⑧ 处地面铁板的锋利边缘可能导致人脚受伤

重要提示：

- 请于2009年9月30日以前将您的答案以邮件方式发至 gcabrgqsse@brigantinegroup.com。
- 请在邮件中写清楚您的公司名称、个人有效联系电话和邮寄地址。
- 栢坚集团QHSSE部将从所有正确答案中随机抽取20名幸运参与者并于十月份送出一份神秘礼物。
- 栢坚集团QHSSE员工将会跟所有幸运者确认您的获奖并邮寄奖品。
- 如果您有任何疑问，请致电+852 3765 7760与我们QHSSE部门的梁志伟先生联系，或邮件至 gcabrgqsse@brigantinegroup.com。
- 本次活动如有任何争议，栢坚集团QHSSE部门拥有最终解释权。

栢坚如何判定集装箱地板的质量

地板是集装箱关键部件在于其强度必须足以承载货物，以保护货物在运输途中免受破坏和玷污。

根据被市场普遍接受的和为对质量有要求的客户所制定的集装箱维修质量标准，我们可以从以下六个方面定义集装箱地板质量，分别是：

1. 承载力
2. 密度
3. 含水率
4. 胶水规范
5. 尺寸及地板结构
6. 外观

1. 地板的承载力

承载力是衡量地板是否合格最重要也是最基本的要求，地板的承重必须达到7,260公斤。据以往经验和统计资料，集装箱运输过程中关于地板损坏的投诉，绝大部分都与地板承载力相关，因此，在甄选地板供货商的过程中，除了要求供货商出具承重认证档外，栢坚采购部还会安排由第三方见证的独立的测试，并由劳氏船级社专员见证。除了最开始的承载力测试外，同样的测验也被要求在每年进行一次，以确保质量的稳定。除此之外，我们还有自己的进货质量控制程序。质量控制程序要求在供货商每五百件次的交货中随机抽取样品，进行模拟承载测试作为货物验收的标准。



栢坚的集装箱地板在接受7,260承载力测试



仓库同事在收货时根据进货质量控制程序的要求进行8吨叉车模拟承载测试

2. 地板密度

正常地板的密度要求达到每立方750公斤，该密度因应树种而略有差别。地板密度直接影响地板的承载性能。根据市场普遍接受的维修标准，一张尺寸为28x1160x2400毫米的标准规格的地板，重量最少为58.5公斤。我们的质量控制程序要求，在每批次交货中按10%比例随机抽查重量以确保密度合格。

3. 含水率

地板的含水率需低于14%。含水率是衡量地板质量的重要指针，而在业届却是常常被忽视的。超标的含水率不仅会造成密度达标的假像，影响地板的防腐性能及缩短其使用寿命。为了确保水份含量达标，进货质量控制程序要求仓库在每批次的交货中按照2%的比例抽样，然后使用水份测试仪做相应的水份检测。

4. 胶水规范

地板的胶合强度直接取决于地板所使用的胶水性能。市场普遍接受的修箱标准中要求集装箱地板的制造必须使用酚醛胶水，是因为酚醛胶水能够保证地板获得最佳的胶合强度和胶合效力，延长使用寿命。然而不幸的是，市场上许多不法厂商因为成本低而使用性能差的尿素醛胶水。为了测试地板的胶水黏结强度及的胶合强度，进货质量控制程序要求仓库在每件交货中随机抽取一个样板，进行水浸实验，观测其胶合性能。



5. 尺寸及地板结构

根据市场普遍接受的修箱要求，地板的层数应该为19层或者21层，厚度为28毫米，也就是常说的「3x2结构」模式。3x2结构是一种经过验证而被接受的可确保地板获得较佳承载性能的构造方式，即面板和底板必须是三层(纵向结构的)克隆木。根据进货质量控制程序的要求，仓库在每批次交货中按2%比例随机抽查作为货物验收标准。

6. 地板外观

根据市场普遍接受的修箱要求：

面板

裂缝

面板如出现裂缝，宽度不得超过4毫米，深度不得超过1.5毫米，长度不得超过30厘米或同等尺寸。对于宽度大于1.5厘米的裂缝应有技术地用塑化木修补至光面精致。单张面板裂缝数量不得超过5条。任何裂缝深度都不应超过头层夹板。

虫洞/划痕

面板不容许有虫洞或划痕。如果有任何证据证明地板上有虫洞或划痕，地板应被驳回。

背板

裂缝

背板如出现裂缝，宽度不得超过5毫米，长度不得超过450厘米或同等尺寸。单张面板裂缝数量不得超过5条。任何裂缝深度都不应超过头层夹板。底面应涂上密封漆。

虫洞/划痕

虫洞：最大直径应小于或等于2毫米且不聚结。

划痕：最大长度不应超过15毫米且每平方米上划痕不应超过4个。

根据市场普遍接受的修箱要求，对于面板色差或单板的平直度经过热压后出现波浪形，都可被集装箱维修接受。

在进货质量控制程序中关于地板的外观质量，仓库会在每批次交货中按2%比例抽查。

如需要高质量的地板，请联系：

零配件销售部 : 黄欣欣
电话 : +86 755 2527 9996
邮箱 : GCABRGPROSPS@brigantinegroup.com



集装箱配件产品目录

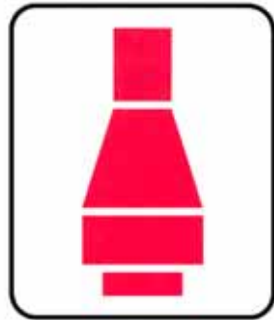

BRIGANTINE

栢坚集团

电话: (86) 755 25279996

传真: (86) 755 25279027

GCABRGPROSPS@brigantinegroup.com

www.brigantinegroup.com





目录

铁干货箱箱体材料.....	4
1 顶板.....	4
2 侧板.....	5
3 前端板.....	5
4 门板.....	5
5 前角柱.....	6
6 后角柱及焊接槽钢/后角柱.....	6
7 底横梁.....	6
8 底侧梁.....	7
9 顶纵梁.....	7
10 后底梁.....	8
11 前底梁.....	8
12 前护铁.....	8
13 后顶阵.....	9
14 四尺门通.....	9
15 地板中心梁.....	9
16 加角料.....	9
17 门底梁.....	9
18 门方通.....	10
19 角柱头.....	10
20 鹅颈槽纵梁.....	10
地板.....	11
22 地板.....	11
铝干货箱箱体材料.....	11
23 底横梁.....	11
24 底横梁夹板.....	12
25 铝顶梁.....	12
26 铝底梁.....	12
27 绑料.....	13
28 内壁柱.....	13
29 外壁柱.....	13
30 内顶梁.....	13
冷藏箱箱体材料.....	14
31 T型地板.....	14
32 顶纵梁.....	14
33 底纵梁.....	14
35 前顶横梁.....	14
36 后角柱.....	14
37 门上梁.....	14
38 门下梁.....	14
39 外顶板.....	14
40 外侧板.....	15
41 内侧板.....	15
42 门内侧板.....	15
43 滴水器塞子.....	15
44 去水喉.....	15
45 去水器塞子.....	16
46 不锈钢平板.....	16



箱门零配件.....	17
47 门锁件.....	17
48 通风窗.....	19
49 门边胶.....	20
50 CSC 牌.....	20
51 边胶压条.....	21
紧固件及螺丝.....	21
52 铝拉丝铆钉.....	21
53 不锈钢拉丝铆钉.....	21
54 铝索钉.....	21
55 钢索钉.....	21
56 地板钉.....	22
涂料.....	22
57 海虹面漆 58 海虹标签漆.....	22
59 海虹底漆 60 稀释剂.....	22
开顶箱材料.....	23
61 开顶箱绳索.....	23
62 开顶箱横梁.....	23
63 帆布.....	23
挂衣箱材料.....	24
64 M3 挂衣梁.....	24
65 挂衣绳.....	24
66 挂衣带.....	24
冷藏箱机组配件.....	24
67 CARRIER 开利.....	24
68 DAIKIN 大金.....	24
69 THERMO KING 大冷王.....	24
绑扎件.....	25
70 防台风带.....	25
其它材料.....	25
71 集装箱干燥剂.....	25
72 塑料薄膜.....	26
73 密封胶.....	26
74 制冷剂.....	26
75 焊丝.....	27
76 标贴.....	27
77 地板环保清洗剂.....	27
常见问题解答.....	28
Q: 如何订购?.....	28
Q: 为什么目录里没有产品价格?.....	28
Q: 订单确认后多久可以收到我的货品?.....	28
Q: 如何付款?.....	28
Q: 栢坚如何保证配件的质量?.....	28
Q: 如果我需要的材料和目录上的不完全一致或不在目录上怎么办?.....	28
Q: 我可以用什么语言来查询我的需求?.....	28



铁干货箱箱体材料

1 顶板

2.0X1045X2356MM, STANDARD, 5 槽



2.0X1045X2356MM, MAERSK, 4 槽

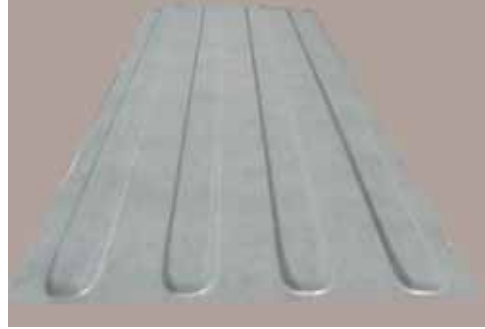

2.0X1045X2356MM, TEX, 3 槽



2.0X1144X2359MM, EVER, 4 槽

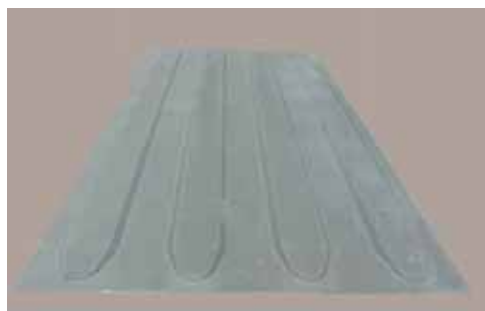

2.0X1045X600MM, STANDARD, 5 槽



2.0X1045X600MM, MAERSK, 4 槽



2.0X1045X600MM, TEX, 3 槽



2.0X1144X600MM, EVER, 4 槽





2 侧板

尺寸:

1.6X1116X2400MM, 标准

1.6X1116X2700MM, 标准



尺寸:

1.6X1016X2700MM, HJN

1.6X1016X2400MM, HJN



3 前端板

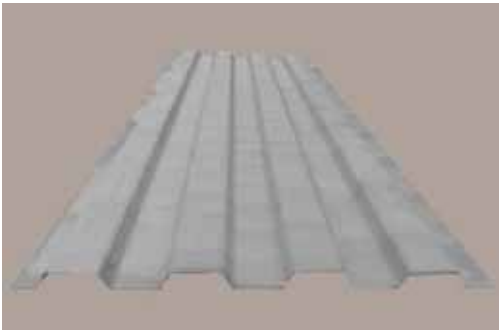

尺寸:

2.0X1024X2400MM, 标准

2.0X1024X2700MM, 标准

2.0X1024X2400MM, EVER

2.0X1024X2700MM, EVER

4 门板

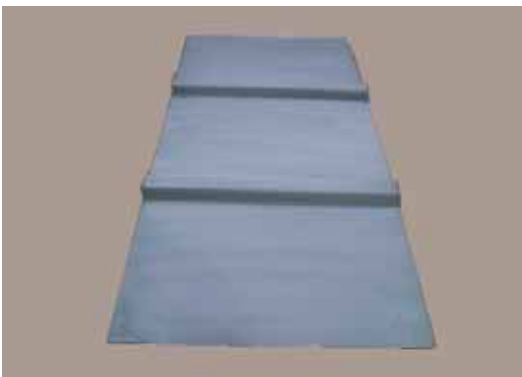

尺寸:

2.0X943X1957MM, 2 槽

2.0X943X2258MM, 2 槽

2.0X943X1953MM, 3 槽

2.0X943X2258MM, 3 槽



5 前角柱



尺寸:
6.0X229X245X2400MM, WIDE
6.0X229X245X2700MM, WIDE

6 后角柱及焊接槽钢 12X113X40X2353MM 12X113X40X2657MM



后角柱 6.0X70X39X230X2400MM 6.0X70X39X230X2700MM



7 底横梁

4.0X45X122X75X2350MM



4.0X45X100X45X2350MM
4.0X45X122X45X2350MM





8 底侧梁
4.5X50X155X30X5702MM



4.5X50X162X30X5702MM



9 顶纵梁

3.0X60X60X5702MM



14X50X5702MM



T=4.0 L=2400MM W TYPE



T=4.0 L=2400MM U TYPE





10 后底梁



Size/尺寸:
4.5X158X150X2400MM

11 前底梁



尺寸:
4.0X115X154X2400MM

12 前护铁



尺寸:
3.0X397X2400MM
4.0X397X2400MM
3.0X335X2400MM



13 后顶阵



尺寸:
3.0X388X2400MM
3.0X340X2400MM
4.0X112X113X137X2400MM

14 四尺门通

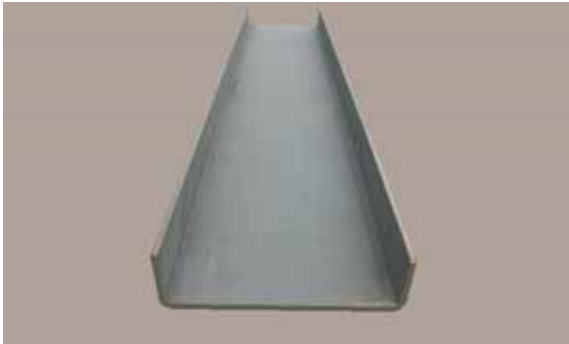

尺寸:
4.0X50X150X50X943MM

15 地板中心梁

尺寸: 2.3X42X28X25X3000MM (如需图片请联系销售人员)

16 加角料



尺寸:
4.0X50X30X2400MM
4.0X45X80X2400MM
4.0X60X115X2400MM
4.0X150X60X2400MM
6.0X100X100X2400MM
6.0X30X50X2400MM

17 门底梁

3.0X60X60X2112MM (如需图片请联系销售人员)



18 门方通

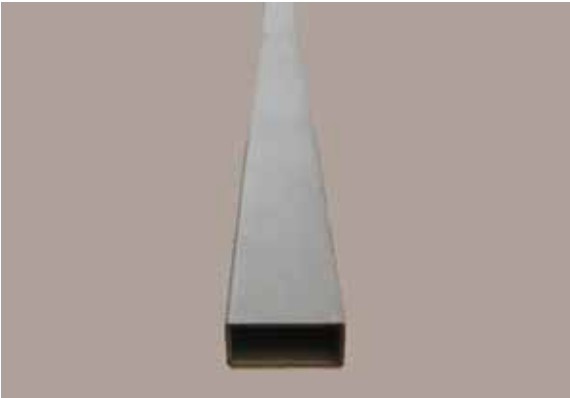

尺寸:
3.2X50X100X2260MM
3.2X50X100X2560MM

19 角柱头



尺寸:
178X162X118MM

20 鹅颈槽纵梁



尺寸:
4.0X75X100X75X2268MM



21 平板



尺寸:
2.0X1130X2400mm
4.0X1480X2400mm

地板

22 地板



尺寸:
28x1160x2400mm
28x1220x2400mm

产品描述:

- 19 或 21 层夹板;厚度 28mm;
- 头三层底三层夹板为阿比东木+ 硬木夹板;
- 最大含水率 14% ;
- 经过Basileum SI-84 处理;
- 密度不低于 750kgs 每立方米;
- 强度足以通过 7,260kgs 承载力测试 ;
- 酚醛胶水。

铝干货箱箱体材料

23 底横梁



尺寸:
60X100X2320MM
70X80X2350MM
70X100X2320MM
60X124X2350MM



24 底横梁夹板



尺寸:
90X82.6X2400MM
76X104X2400MM

25 铝顶梁

For MAEU 45'
For SEAU 40'&45'
For APL 45'
For EVER
(如需图片请联系销售人员)

26 铝底梁



FOR MAEU 45
FOR SEAU 40'&45'
For APL 45'
For EVER



27 绑料



10 (T) X 125(W) X L
6.5(T) X 100(W) X L
9.5(T) X 100(W) X L
6.0(T) X 130(W) X L

28 内壁柱

尺寸:

75X134X2785MM
75X134X2400MM

29 外壁柱



尺寸:

63X140X2785MM

30 内顶梁



尺寸:

40X86X2360MM
38.5X86.5X2345MM



冷藏箱箱体材料

31 T型地板

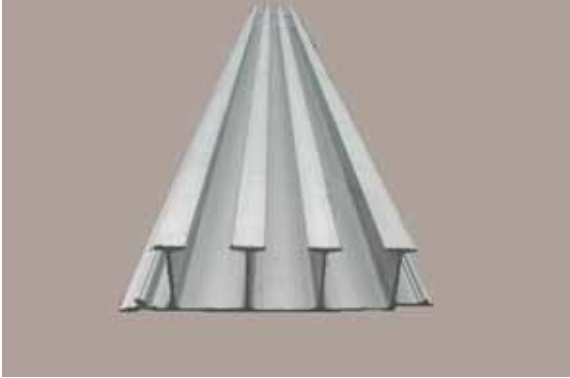

3 槽
5 槽
6 槽

32 顶纵梁 CORTEN-A OR SPA-H

33 底纵梁 CORTEN-A OR SPA-H

34 前角柱 CORTEN-A OR SPA-H

35 前顶横梁 CORTEN-A OR SPA-H

36 后角柱 CORTEN-A OR SPA-H

37 门上梁 CORTEN-A OR SPA-H

38 门下梁 CORTEN-A OR SPA-H



39 外顶板 MGSS(SUS430)





40 外侧板

MGSS(SUS430)

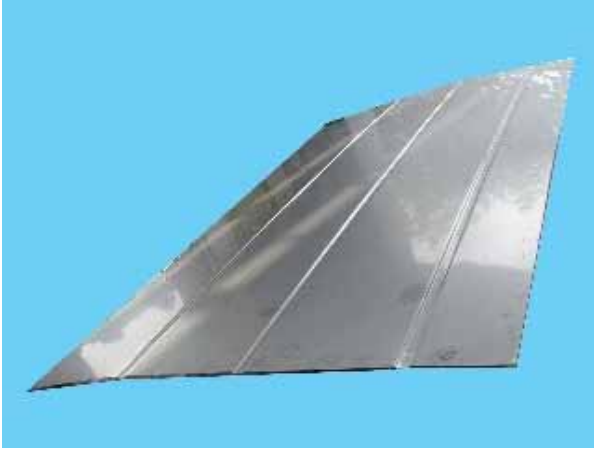

41 内侧板
SUS 304

42 门内侧板
SUS 304



43 滴水器塞子



44 去水喉





45 去水器塞子

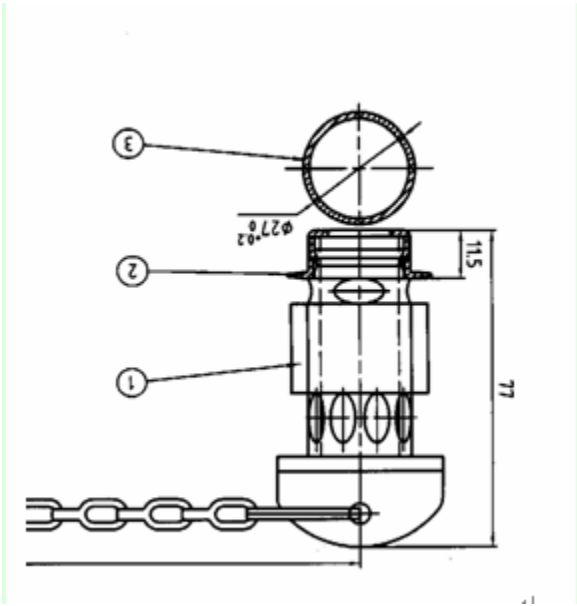

46 不锈钢平板

SUS430-2B, 1.0X1219X2750MM
SUS304-2B, 1.0X1000X3000MM





箱门零配件

47 门锁件
鸡头(LH/ R.H)



大码



(有孔)花门手



花锁耳



鸡座(LH/ R.H)



小码



平门手



平锁耳





花锁托



平锁托



锁耳垫(介子)



门手夹



门手钉



门巴圈



大码胶垫



小码胶垫





门铰



门铰芯



门铰耳



48 通风窗
"S" 型



"M"型





49 门边胶



尺寸:

- “JC” TYPE, CONTAINER SET, 20'/40'
- “JC” TYPE, CONTAINER SET, 40'HC
- “C” TYPE, CONTAINER SET, 20'/40'
- “C” TYPE, CONTAINER SET, 40'HC
- “J” TYPE, CONTAINER SET, 20'/40'
- “J” TYPE, CONTAINER SET, 40'HC

“C” 型, 2.50MTRS / PC



“J” 型, 2.50MTRS / PC



50 CSC 牌



尺寸:

- 0.8X200X250MM
- 0.8X100X200MM



51 边胶压条



尺寸:
1.0X23X7X2549MM
1.0X23X7X2249MM

紧固件及螺丝

52 铝拉丝铆钉

HZ 4.8X10MM
HZ 6.4X14MM

53 不锈钢拉丝铆钉

QBZ 4.8X10MM
QBZ 6.4X14MM



54 铝索钉

QLH10X8MM
QLH10X12MM
QLH10X16MM
QLH10X18MM

55 钢索钉

GH10X8MM
GH10X12MM
GH10X16MM
GH10X20MM





56 地板钉



M8X50MM
 M8X45MM
 M8X65MM
 M6X50MM
 M6X45MM
 M6X65MM

涂料

57 海虹面漆 REFER TO COLOR BROCHURE



58 海虹标签漆 5636-1999



59 海虹底漆 1641-1984



60 稀释剂 08080





开顶箱材料

61 开顶箱绳索



尺寸:
20'
40'

62 开顶箱横梁

A SHAPE
B SHAPE
C SHAPE
(如需图片请联系销售人员)

63 帆布



尺寸:
20'
40'



挂衣箱材料

64 M3 挂衣梁



65 挂衣绳
尼龙



66 挂衣带
橘色/黑色



冷藏箱机组配件

67 CARRIER 开利

68 DAIKIN 大金

69 THERMO KING 大冷王

如需更多冷藏箱机组配件信息，请联系 +86 755 2527 9996 或 GCABRGPROSPS@brigantinegroup.com.



绑扎件

70 防台风带

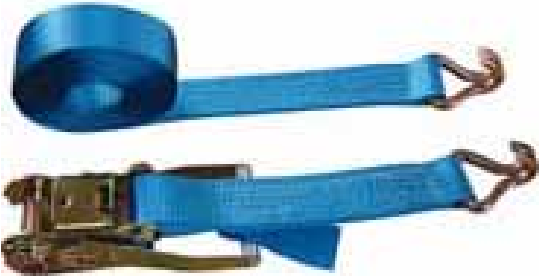

WIDTH=75MM, 13T, L=26M, S HOOK
WIDTH=50MM, 5T, , L=26M, DOUBLE J HOOK

其它材料

71 集装箱干燥剂





72 塑料薄膜



73 密封胶



NEOPRENE, BLACK, 310ML/PC 30PCS/BOX
 NEOPRENE, WHITE, 310ML/PC 30PCS/BOX
 BUTAL, BLACK, 310ML/PC 30PCS/BOX
 BUTAL, WHITE, 310ML/PC 30PCS/BOX



POLYURETHANE , BLACK, 400ML/PC
 POLYURETHANE , BLACK, 400ML/PC 20PCS/BOX
 POLYURETHANE , WHITE, 400ML/PC 20PCS/BOX

74 制冷剂



134A ,(30LBS/13.6KGS)
 404A, (24LBS/10.09KGS)



栢坚集团

75 焊丝

ER70S D=1.0MM,20KGS PER PKGS



76 标贴

AVAILABLE PER REQUEST/可根据需要定制



77 地板环保清洗剂





常见问题解答

Q: 如何订购？

A: 如果您想用具有竞争力的价格取得最好品质的集装箱配件，取得市场优势的同时增加您客户的满意度，那么请现在就通过以下方式联系我们：

电话： (86) 755 2527 9996

传真： (86) 755 2527 9027

电邮： GCABRGPROSPS@brigantinegroup.com

公司主页： www.brigantinegroup.com

Q: 为什么目录里没有产品价格？

A: 这首先是因为材料价格有经常性浮动。其次运输成本会因应订单的数量，运输方式，目的地的不同而异。我们对客户的承诺是确保我们一直和市场同步，价格将紧贴市场走势。在收到您的问讯时，我们将为您提供当下最具优势的价格。

Q: 订单确认后多久可以收到我的货品？

A: 货品交期取决于订单的数量，生产周期和交通运输时间。栢坚将在收到您订单确认的第一时间安排生产备货，用最快和最合适的方式将货品运送到您手上。

Q: 如何付款？

A: 您可以选择用信用卡，预付款，信用证，货到付款，或成为我们的经常性客户后享受一定的帐期的方式付款。如需更多信息，欢迎联系栢坚销售代表。

Q: 栢坚如何保证配件的质量？

A: 栢坚可以提供铁料和木地板的质量保证书。并且栢坚坚持对所有的产品进行严格的质量控制以保证您收到最好品质的配件。

Q: 如果我需要的材料和目录上的不完全一致或不在目录上怎么办？

A: 栢坚供应各系列集装箱配件，如各类干箱材料，冷箱箱体材料，冷箱机组配件等。为了方便您查阅，本目录主要收录了市场上最常用的配件品种。除此以外，栢坚可根据您的具体要求定制您所需的配件；且还可为您找到一些市场上不常见的或旧型号产品的配件。如果您发现您所需要的产品不被涵盖，欢迎随时联系销售人员索取更多信息。

Q: 我可以用什么语言来查询我的需求？

A: 栢坚拥有多文化的来自不同背景的员工队伍。我们可以很轻松地处理您书面或口头的英文，国语，粤语，简体或繁体中文的疑问。员工中，我们拥有精通丹麦语，德语，马来文，泰文，西班牙语和韩文的同事。